

Proposition d'apprentissage du morse avec conseils -à propos de HB9HGX Morse 7

Ajout : En route avec le CW Trainer

Selon ces instructions, vous pouvez passer d'un profil d'apprentissage à l'autre. Les différents profils permettent un apprentissage varié dans tous les domaines autour du code Morse.



Corriger examen morse HTC

Fichier examen

Ouvrir Terminer

HB9AFH 100 test3.txt

Hugo Huber

HB9AFH 100 cpm

Début

17.06.2020 15:14:01

Fin

17.06.2020 15:18:04

Durée de l'examen

04:03

Enregistrer de l'examen

17.06.2020 15:18:52

00:00:47

Corriger l'examen

Afficher les erreurs

334 caractères

3 = 0.9 % erreurs

Ouvrir PDF

Sauver en PDF

Texte joué (modèle d'examen)

78199 02452 ozduc vfkhl rxbgw ypsjq say, what you mean, and you get, what you want. palaw hb9abo ux4um ly1ng to listen closely and reply well is the **highest** perfection we are able to attain in the art of conversation. francois de la rochefoucauld. om3cbr de g4het/p gd om rst is 549 name adam qth **warrington** shack set up in caravan on holiday hr from home qth of **maidstone** wx warm es dry temp 25c qsl direct? mu

Texte du candidat à l'examen

78199 02452 ozduc vfkhl rxbgw ypsjq say, what you mean, and you get, what you want. palaw hb9abo ux4um ly1ng to listen closely and reply well is the **highes** perfection we are able to attain in the art of conversation. francois de la rochefoucauld. om3cbr de g4het/p gd om rst is 549 name adam qth **warrington** shack set up in caravan on holiday hr from home qth of **maidsone** wx warm es dry temp 25c qsl direct? mu

Commentaire

Tnx test CW-Commission HTC

Exemple d'un examen de morse

INFO

Nous avons fait un effort pour traduire les pages du HTC en langue française. D'une part, grâce à un programme de traduction **DeepL Pro** et, d'autre part, grâce à l'aide d'un membre.

Dites-nous ce que nous pouvons améliorer. Si quelque chose n'a pas été traduit de façon suffisamment précise ou compréhensible, la version allemande s'applique toujours.

Info@hb9htc.ch

<https://hb9htc.ch/>

Sujets :

Section		Débutants	Avancé
1	Introduction	x	x
2	Comment sonne un code Morse	x	
3	notes d'autocontrôle	x	
4	Apprendre le code Morse (variante 1)	x	
5	Apprendre le code Morse avec le "Morsetrainer" (variante 2)	x	
6	Exercices avec le Clé, à insérer comme changement (9)	x	
7	Lettres connues, consolider le jeu de caractères	x	x
8	Lecture auditive (entraînement de la mémoire)		x
9	Exercices avec le Clé, Explication	x	x
10	Test de morse HTC		x
11	Créer des fichiers sonores MP3	x	x
12	Morse en cours de route	x	x

Syntax: Déposé = Sujet, [Formular], <Sous-menu>, /Clé/, (Variable).
inclinée= "Output" ou justification

Section 1 - Introduction

Voici comment procéder lors de l'apprentissage du morse.
Le HTC utilise le logiciel HB9HQX Morse 7.

Tous les détails de fonctionnement et de nombreux autres conseils se trouvent dans le **HB9HQX Morse 7 - Aide** décrite.

Cette description a été adaptée à plusieurs reprises en fonction des connaissances acquises dans les cours et des nouvelles versions du logiciel Morse.

Dans les cours de morse, on reconnaît vite les différentes capacités et inclinaisons. Souvent, les débutants et les avancé se trouvent dans le même groupe d'apprentissage. Souvent, au cours d'un stage, un nouveau participant rejoint le groupe. De même, dans le cadre d'une autoformation et pour les personnes qui réintègrent le système, la question se pose souvent : "Quelle est la meilleure façon d'apprendre le morse ? De telles situations touchent également la « déesse du morse du HTC » !

Il s'agit ici de montrer à quel niveau d'apprentissage un apprenant de Morse peut être introduit, en fonction de ses progrès ou de sa situation personnelle. Cela devrait permettre à quelqu'un de créer et d'enregistrer un profil approprié sur son ordinateur. De cette façon, il est également possible de travailler en groupe avec des compétences différentes et des profils différents.

Un profil est généralement maintenu pendant une phase d'apprentissage plus longue.

Profil d'utilisateur

1 Morsecode

Enregistrer réglages

Avec le code Morse, vous écoutez des images sonores acoustiques et apprenez à attribuer les lettres correspondantes de l'alphabet à ces images sonores. Cela doit se faire sans aucune forme de mnémorique, par exemple en comptant des points/lignes ou des aides graphiques.

Proposition d'apprentissage du morse avec conseils - à propos de HB9HQX Morse 7
Ajout : En route avec le CW Trainer

Morsecode

Section 2 - Comment sonne un code Morse?

Si vous êtes seulement censé vous remémorer l'image sonore acoustique d'un signe, à quoi ressemble un code Morse correspondant ?

Réglages initiaux

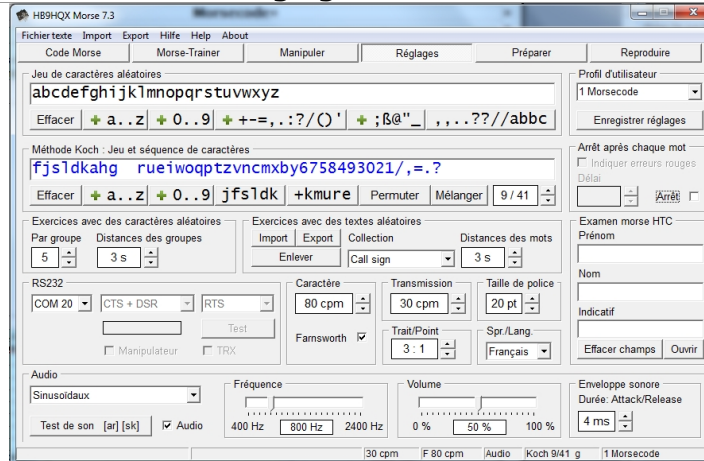

Profil 1 - „Morsecode“

Formular	Sous-menu	Parameter	Sélection-commentaires
Réglages	Méthode-Koch/Jeu et séquence de caractères	fjlsldk	fjlsldk (ou le choix)
	Caractère	70-80 cpm	80 cpm
		Farnsworth	√
	Transmission	30-40 cpm	30 cpm
	Exercices avec des caractères aléatoires	Par groupe	5 (ou le choix)
	Distances des groupes	2-3 S	3s
	Arrêt après chaque mot		non
	Audio	Audio	Norm hors, votre choix
	Profil d'utilisateur	(1) Morsecode	Enregistrer réglages
Morsecode			Choix clé

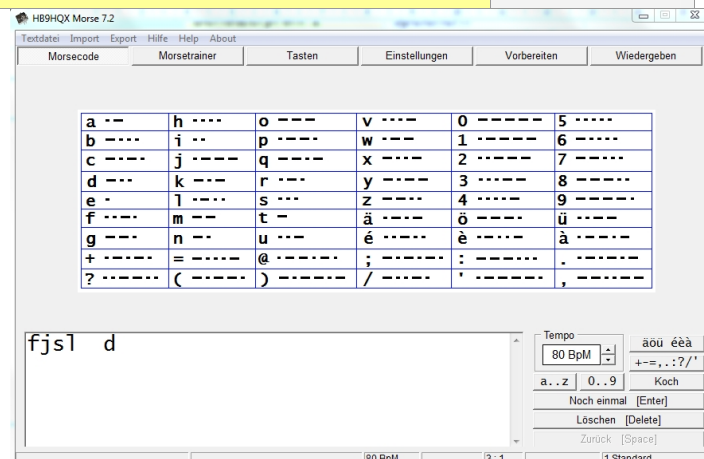

Après avoir appuyé sur la touche correspondante du clavier, vous entendrez et verrez le caractère saisi dans la fenêtre inférieure. En appuyant plusieurs fois sur la touche, on mémorise la ou les nouvelles images sonores correspondantes. Cela peut également être fait plus facilement en appuyant sur la touche /line break/. Si vous appuyez sur <Koch>, les caractères que vous avez activés dans le formulaire [Réglages] sous Méthode de Koch s'affichent.

Ensuite, vous vous exercez comme expliqué dans la **section 4 - Apprendre le code Morse** (variante 1). Si vous voulez prononcer un code Morse, alors seulement de cette façon :

B = do dit dit dit

Section 3 - notes d'autocontrôle

Pendant la phase d'apprentissage des caractères, vous devez écrire le code Morse, soit à l'aide du clavier dans la fenêtre de saisie inférieure, soit en écrivant à la main sur un morceau de papier.

Toute personne qui le souhaite peut apprendre à saisir des données avec dix doigts sur le clavier. Dans les cours de dactylographie, vous vous entraînez à utiliser les caractères optiques par défaut. Nous pouvons faire la même chose avec les caractères acoustiques par défaut.

Séquence de caractères Selon le clavier : jgkdl...

Ceci, si vous êtes assez ambitieux, sinon préférez n'apprendre qu'une chose à la fois, Morse !

Avancé :

Pour certains objectifs d'apprentissage avancés, je recommande de se contenter d'écouter, de ne rien écrire. (voir entraînement de la mémoire, section 8)



Saisie de texte avec le clavier
possibilité de contrôle automatique des textes

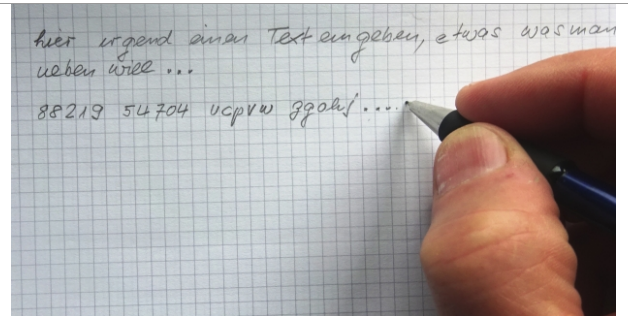

Rédiger un texte à la main
Le contrôle optique avec le texte par défaut de l'ordinateur est possible, il ne faut donc pas sélectionner trop de groupes.

Proposition d'apprentissage du morse avec conseils - à propos de HB9HQX Morse 7
Ajout : En route avec le CW Trainer

Section 4 - Apprendre le code Morse (variante 1)

Apprendre et pratiquer les signes avec la méthode de Koch
la maîtrise de soi, en tapant ou en écrivant les caractères enregistrés

Réglages

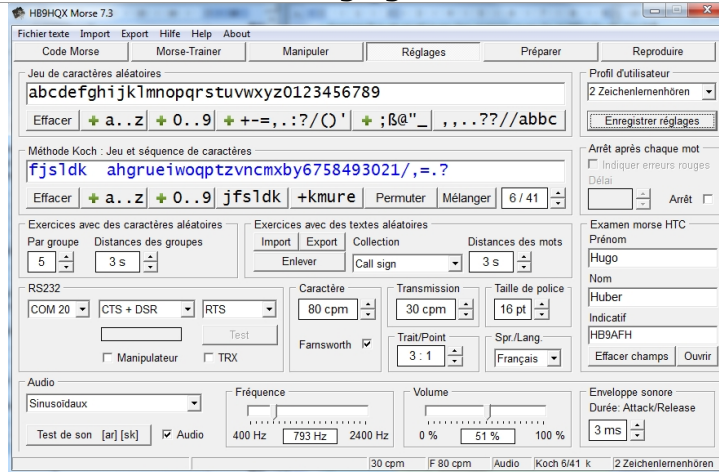

Profil 2 – Apprendre les lettres

Formular	Sous-menu	Parameter	Selection - commentaires
Réglages	Profil d'utilisateur	2 Zeichenlernen	2
	Méthode-Koch/Jeu et séquence de caractères	fjsldk	fjsldk.. (en fonction du niveau)
	Caractère	70-80 cpm	80 cpm
	Transmission	Farnsworth	√ actif
	Exercices avec des caractères aléatoires	30-40 BpM	(en fonction du niveau)
	Distances des groupes	Par groupe	3-5 (en fonction du niveau)
	Arrêt après chaque mot	2-3S	3s
	Audio	Audio	Non
			√ actif
Formular	Sous-menu	Parameter	Selection
Préparer	Indiquer erreurs	Auto	√ Auto
	Textes aléatoires	Textes	6
		Même Mot	1
		Koch	√ (6/41) en fonction du niveau)
Reproduire	Mots et groupes	Reproduire	clique
		Indiquer	Norm hors, votre choix
		Delai	1,5S (laisser)
Réglages	Profil d'utilisateur	2 „Zeichenlernen“	▶ Début de la procédure enregistrer le profil

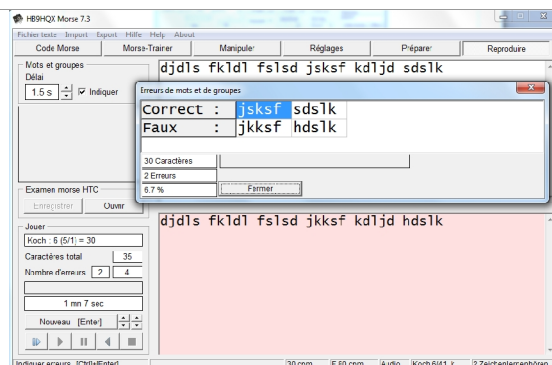

Si trop de caractères incorrects sont saisis ou si l'espacement des mots n'est pas respecté, utilisez /sauts de ligne/ pour redémarrer immédiatement.
Le fond rouge indique qu'une erreur a été commise. Avec la touche /Shift+/Pause, l'erreur est affichée dans un tableau.

Proposition d'apprentissage du morse avec conseils - à propos de HB9HQX Morse 7
Ajout : En route avec le CW Trainer

Contrôle des erreurs pour les copies au crayon

Attendez un peu après la fin, le texte de sortie sera visible dans la fenêtre ci-dessus pour une comparaison visuelle. (Contrôle des entrées manuscrites)

Affichage d'erreurs après la saisie de caractères au clavier

Attendez un peu après la fin, la couleur de fond sera rouge ou verte

/CTRL/ + /Return/

Affichage d'erreurs, si le nombre de mots (espaces) a été saisi correctement (image ci-dessus)

/Return/

Un nouvel exercice est créé, lancé.

Si vous avez atteint correctement environ 90%, vous pouvez ajouter une autre lettre

[Reproduire]

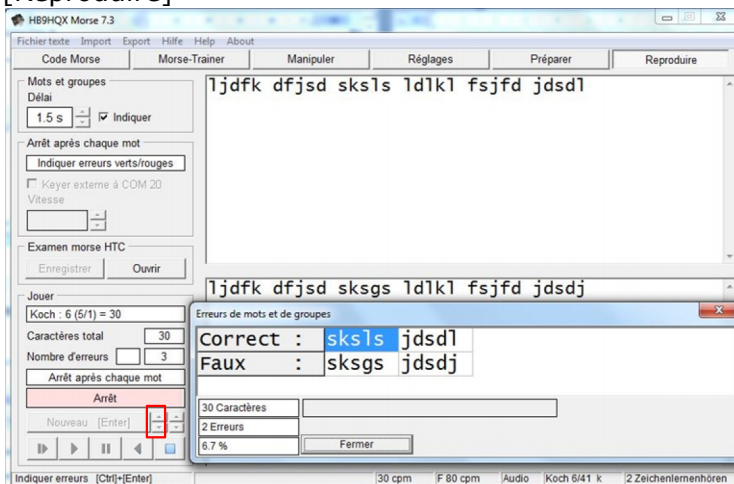

Ou

[Réglages], <Méthode-Koch/Jeu et séquence de caractères>

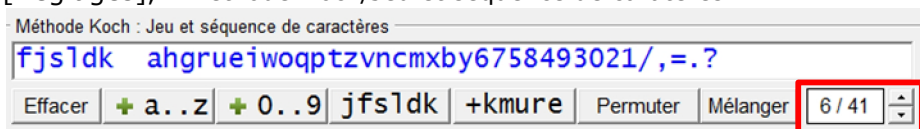

Ajouter des caractères jusqu'à ce que l'Alfabeth soit terminée.

Si vous êtes un peu plus avancé, vous pouvez augmenter les groupes jusqu'à cinq caractères par groupe.

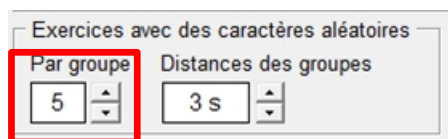

Faites des exercices jusqu'à ce que le taux d'erreur ait diminué.

Comme alternatif, vous pouvez aussi utiliser l'exercice/section 5 !

Section 5 - Apprendre le code Morse avec le "Morsetrainer" (variante 2)

Avec le Koch Trainer, vous pouvez apprendre le code Morse de manière ludique ! Pour ce faire, il est absolument nécessaire d'utiliser le clavier ! Mais vous avez le temps d'utiliser la clé

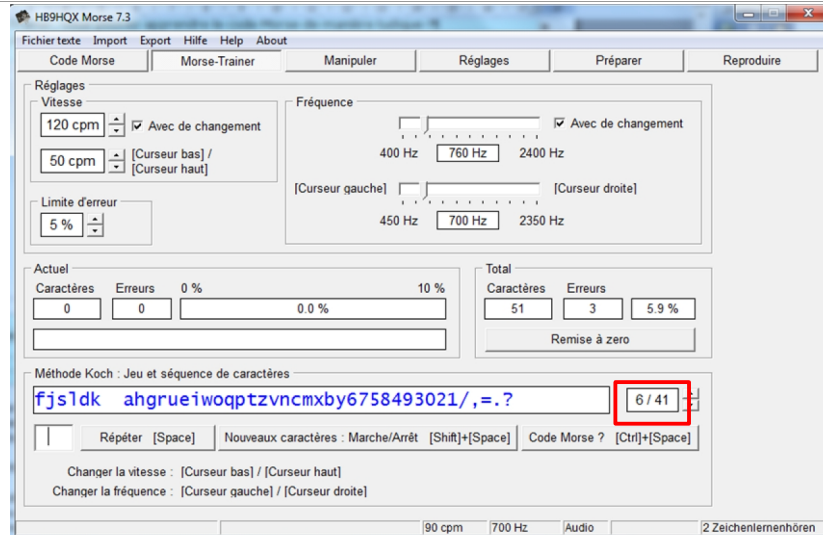

Aucun profil nécessaire

Formular	Sous-menu	Parameter	Selection - commentaires
Morse-Trainer	Réglages	Vitesse (max. – min.) Avec changement	80CpM / 50CpM (choisir) √ (max. – min.)
	Méthode Koch:	Je de séquence de caractères	7/41>ou< caractère + / - espace

[Morse-Trainer] choisir

le premier caractère sonne, ou appuyez sur la barre d'espace
L'opération s'explique d'elle-même.

caractères entendus /type/

*L'ordre des caractères est initialement repris de [Réglages], caractères bleus.
Vous pouvez rapidement l'adapter à vos propres souhaits. <Méthode de Koch> Définir.les caractères.*

Si vous vous améliorez, plus de 90 % ont raison, vous est automatiquement récompensé par une nouvelle lettre.

*Plus vous tapez vite, plus le caractère suivant apparaîtra rapidement.
Entraînez-vous jusqu'à ce que tout l'alphabet soit fait !*

Section 6 - Exercices avec le Clé, à insérer comme changement (9)

Pour changer, il est également utile de commencer par une clé manuelle avec des exercices tactiles. **La clé manuelle** fournit une "rétroaction mécanique un à un" du code Morse, qui aide à rendre l'intus du code Morse.

Lire la section 9

Proposition d'apprentissage du morse avec conseils - à propos de HB9HQX Morse 7
Ajout : En route avec le CW Trainer

Section 7 - Lettres connues, consolider le jeu de caractères

Tous les caractères morse sont désormais connus, maintenant les caractères sont désormais consolidés avec des textes interprétables.

Profil 3 - consolider le jeu de caractères

Formular	Sous-menu	Parameter	Selection - commentaires
Réglager	Profil d'utilisateur	3 „Zeichenfestigen“	3
	Jeu de caractères aléatoires (Koch)		tous les caractères standard
	Caratère (Vitesse)	70-80 cpm	80 cpm
	Transmission	Farnsworth	✓
	Exercices avec des caractères aléatoires	Caratère par Groupe	50 BpM (en fonction du niveau)
	Distance des groupes		5
	Arrêt après chaque mot		2.5s
	Audio	Audio	Non
	Profil d'utilisateur	3 „Zeichenfestigen“	✓
			enregistrer le profil

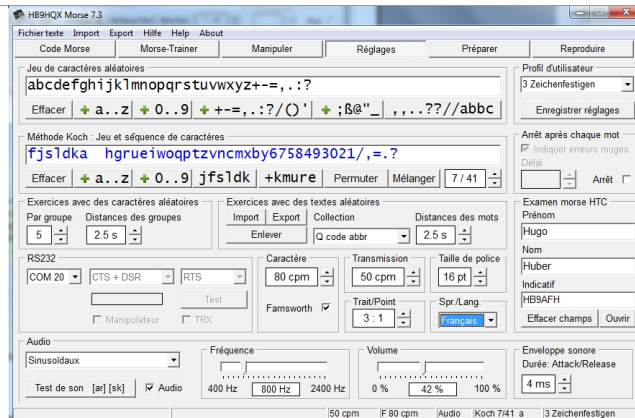

Formular	Untermenu	Parameter	Selection - commentaires
Préparer	Indiceur erreurs	Auto	✓
	Caractères aléatoires	Groupes	6
		Même groupe	1
		Reproduire	/Reproduir/

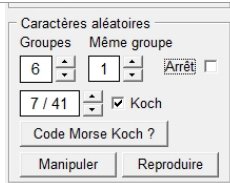

Textes aéatoires:

Q-Code abbr ou Rufzeichen ou...
5 „Buchstaben-Wörter“r comme en Profil 5

Sur le site du HTC, vous pouvez trouver d'autres textes d'exercices

Reproduire	Mots et groupes	Indiquer	Votre selection
		Délai (Indiquer)	1,5S ou voter selection
			▶ Début de la procédure
Réglager	Profil d'utilisateur	3 „Zeichenfestigen“	enregistrer le profil

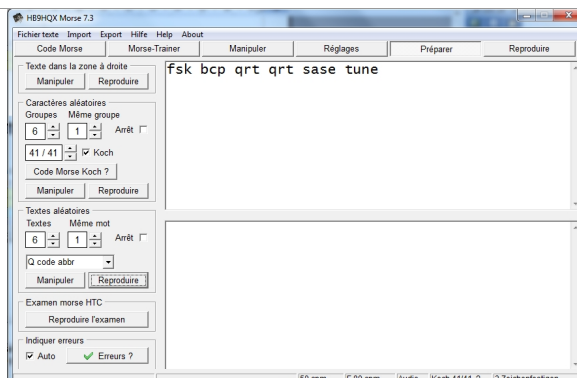

Apprendre les Q-codes et les abréviations.

Pour communiquer efficacement en télégraphie, on utilise également des Q-codes et des abréviations.

Voir HTC Web <https://hb9htc.clubdesk.com/hb9htc4/morsen/betriebstechnik> où vous trouverez des listes de sujets, classées par ordre alphabétique et par thème.

La consolidation du jeu de caractères

signifie également que la vitesse de lecture se rapprochera progressivement de la vitesse des caractères (80). Réduisez aussi lentement l'espacement des mots. Cela demande de la formation et du temps !

Pour les utilisateurs avancés, il peut être utile de continuer avec la section 8

Proposition d'apprentissage du morse avec conseils - à propos de HB9HQX Morse 7
Ajout : En route avec le CW Trainer

Section 7.1 - Alternative

Entrez, jouez et enregistrez vos propres textes

Formular	Sous-menu	Parameter	Selection - commentaires
Préparer	Indiquer erreurs	Auto	✓
		Texte	Supprimer un texte existant. Entrez ensuite votre propre séquence de texte.
	Reproduire		▶ Début de la procédure

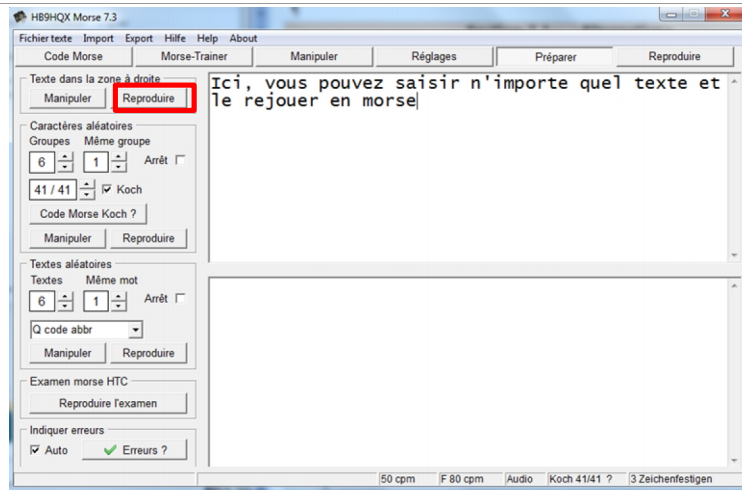

Reproduire

Erreurs (Attendre un peu à la fin)
/CTRL+/Enter/

Composez le texte dans le «window» inférieur.
Fond rouge = (erreur), fond vert =(aucune erreur)
Erreur dans les mots ou les groupes La fenêtre apparaît

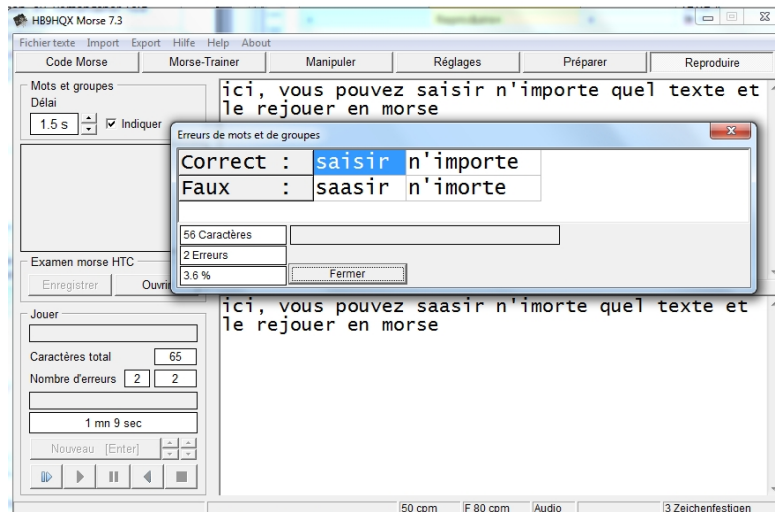

*Vous pouvez également enregistrer ces textes et les jouer plus tard dans d'autres vitesses. Menu Ouvrir fichier texte, Enregistrer sous : (nome).
Emplacement : normalement le dossier de programme HB9HQX Morse 7, Exercice 1.txt
Créez peut-être votre propre texte QSO?*

La pratique quotidienne est désormais à l'ordre du jour ! Ce volet de renforcement doit également être mené de manière cohérente et avec persévérance. Si vous vous êtes amélioré, vous pouvez augmenter la vitesse de lecture. Par exemple, de 40 à 50 cpm. Parfois, vous pouvez même oser faire un pas de plus (55). Il a été démontré que souvent, certains segments de vitesse semblent mieux s'adapter.

Continuez à tirer jusqu'à ce que vous atteigniez (ou presque) la vitesse donnée du personnage. Dans notre exemple contre 80 cpm

Maintenant, pour changer, vous pouvez aussi vous attaquer au point **8, 9** ou **10**.

Clés, à insérer en alternance
Consolider les mots, abréviations, indicatifs d'appel, textes QSO.

Pour changer, il est utile d'inclure des exercices de toucher. La clé manuelle fournit une "rétroaction mécanique un à un" du code Morse, ce qui permet de faire des abréviations, des Q-codes et même un QSO.

Lire la section 9

Section 8 - Lecture auditive (entraînement de la mémoire)

Pour les télégraphistes avancés qui sont doués pour tous les caractères. Nous passons lentement de l'écoute des personnages à l'écoute de mots entiers. Pour ces exercices, seuls des textes interprétables sont utilisés !

Les exercices de mémoire peuvent être effectués de deux manières différentes :
"Stop après chaque mot" ou avec
"pauses de mots prolongées"

Entendre le mot en entier

Dans un premier temps, des mots courts et interprétables de deux à quatre lettres conviennent. Plus tard, des phrases entières ou des sections peuvent être utilisées.

L'espacement entre les caractères (Farnsworth) ne doit être que faible, voire totalement absent !

L'espacement des mots doit être choisi de manière appropriée pour que vous puissiez taper ou (mentalement) dire un mot après.

Entraînement de la mémoire sur deux processus différents (valeurs typiques)
Paramètre principal sur fond gris

<i>Formular</i>	<i>Parameter</i>	Arrêt après chaque mot	Longues pauses entre les mots
[Réglares]	Arrêt après chaque mot	√	Non
	Indiquer erreurs rouge	√	√
[Réglares]	Indiquer erreurs, Delai	1S	1S
[Réglares]	Wortabstand	3S	3S
[Reprodui]	Mots et groupes indiquer	votre selection	vortre selection
[Reproduir]	Delai Indiquer	3S	3S
[Prépare]	Textes aléatoire	Même mot	(n fois)
		/Shift/+/Pausentaste/	répéter le texte

Exercice A: Arrêtez-vous après chaque mot

Écouter les mots, faire des déclarations mentales ou taper des mots (d'abord /Shift/+ puis /Space/) pour déclencher la répétition d'un mot
Le mot suivant est suivi d'un espace.
Un affichage de correction avec un fond coloré est affiché avec un délai pour les entrées au clavier

Profil 4 – „Gedächtnstraining A” (une fois que c'est réglé, prêt à partir)

Formular	Sous-menu	Parameter	Selection - commentaires
Réglages	Jeu de caractères aléatoires	abcd...	tous les caractères
	Exercices avec des textes aléatoires	Collection	Q Code abbr, Call sign ou select
	Caractère		100 cpm ou select >
	Farnsworth		Non
	Transmission		100 cpm ou select >
	Arrêt après chaque mot	Arrêt	√
		Indiqueur erreurs rouge	√
		Delay	1S
	Audio	Audio	√ actif
Formular	Sous- menu	Parameter	Selection - commentaires
Préparer	Idiqueur errors	Auto	√
	Textes aléatoires	Q code abbr	6 (1) En fonction du texte, (toujours une ligne)
		Même mot	Sélectionnez 1 ou 2
		Reproduire	Select
Reproduire	Mots et groupes	Indiqueur	Non
		Delai (Indiqueur)	2S, si l'indiqueur actif, ajuster
			▶ Début de la procédure
Réglages	Profil d'utilisateur	(4) „AGedächtnis”	enregistrer le profil

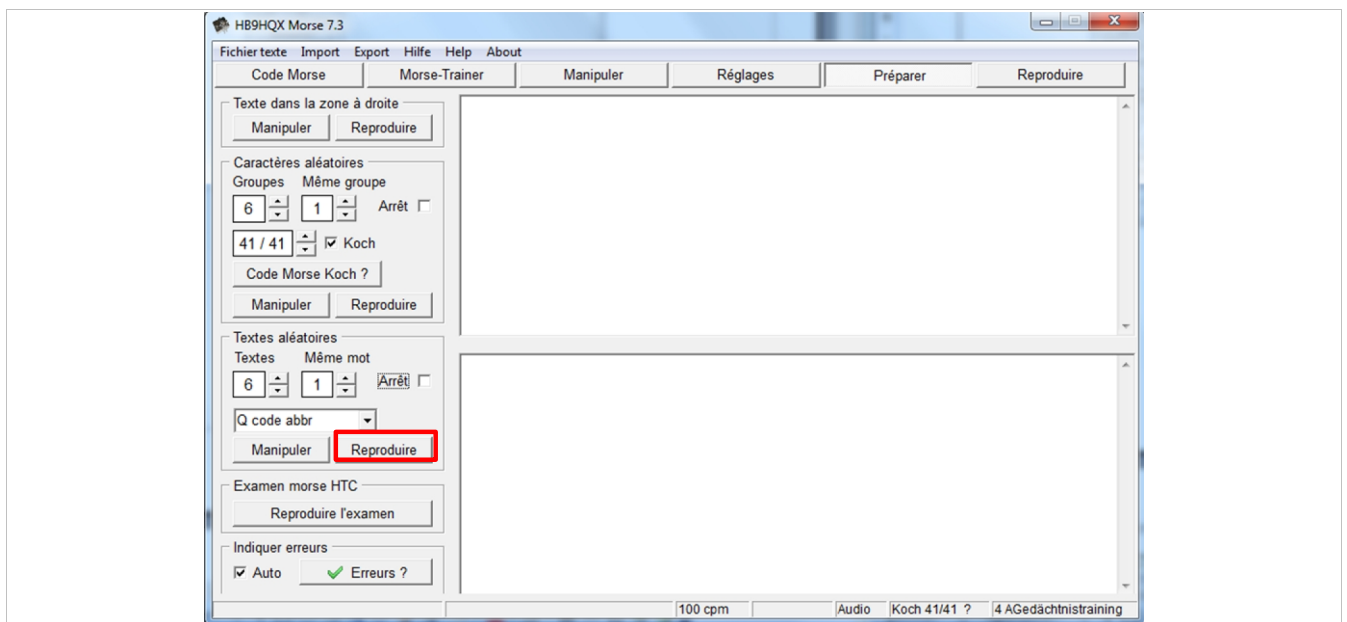

Proposition d'apprentissage du morse avec conseils - à propos de HB9HQX Morse 7 Ajout : En route avec le CW Trainer

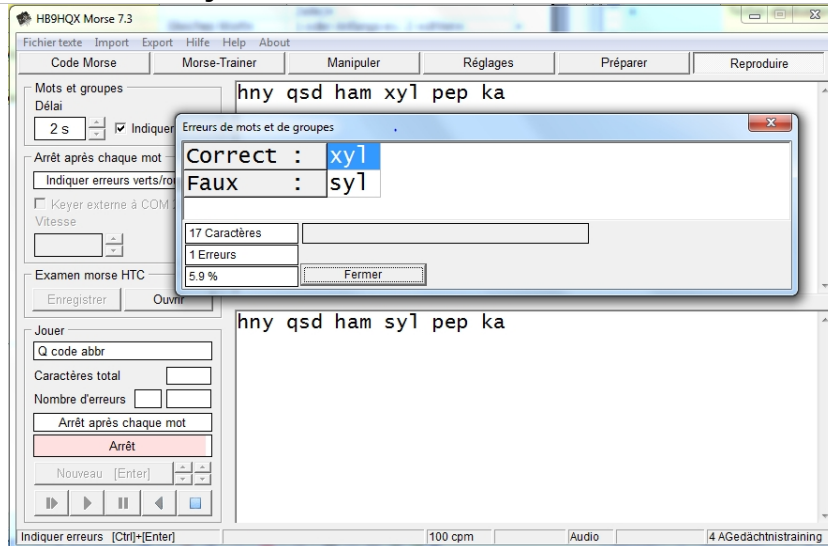

Exercices avec des textes aléatoires:

Select: Q_Code_abbr, Rufzeichen, 4-5 Buchstaben Wörter, QSO_Texte etc.

Dans la "Zone de téléchargement" du web de HTC, vous pouvez continuer à télécharger des fichiers.

Attendre	<i>sur l'erreur de couleur de fond</i>
/CTRL+/bouton pause/	<i>Analyse des erreurs,</i>
/retour à la ligne/	<i>L'écran est dégagé</i>
/retour à la ligne/	<i>Un nouvel exercice suit</i>

Exercices avec le Clé selon section 9

Ici, regardez le mot de l'original,
Fermez les yeux, sentez la parole qui coule de votre tête.
Répétez les mots difficiles.

Exercices B: (écoute avec de longues pauses entre les mots)

B1 Dans cet exercice, vous devez uniquement écouter, vous concentrer entièrement sur l'image sonore. N'écrivez rien, au mieux dites des mots (mentalement). Eventuellement montrer le mot en différé.

B2 Vous pouvez également saisir le mot rapidement pendant les longues pauses, afin de permettre une comparaison des textes

Profil 6 – „Gedächtnistraining B” une fois adapté, il suffit d'aller

Formular	Sous-menu	Parameter	Selection- commentaires
Réglages	Jeu de caractères aléatoires	abcde ...	Lettres requises
	Exercices avec des textes aléatoires	Collection	Sélectionnez des "Zitate" ou d'autres textes en clair
		Distances des mots	3S, plus tard jusqu'à 0, normal
	Caractère		=>100 cpm,
	Farnsworth		Non
	Transmission		=>100 cpm
	Arrêt après chaque mot		Non
		Indiqueur erreurs rouge	✓
	Audio	Audio	✓

Exercices avec des textes aléatoires:

Q_Code_abbr, Rufzeichen, 4-5 Buchstaben Wörter, QSO_Texte, choisir un texte clair.

Dans la "Zone de téléchargement" du site web de HTC, vous pouvez télécharger d'autres fichiers.

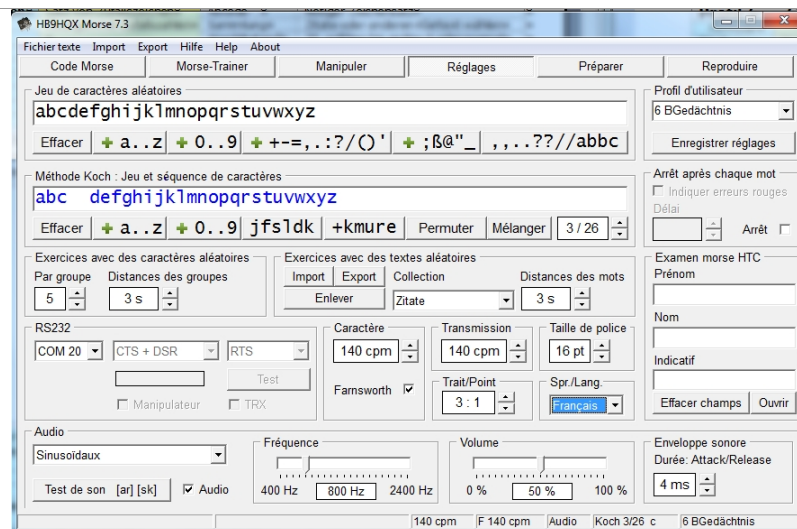

Formular	Sous-menu	Menu-Parameter	Selection - commentaires
Réglages	Exercices avec des textes aléatoires	„Zitate”	Par exemple, si elle n'est pas déjà choisie
	Textes aléatoires	Texte	(1 ligne, 1 texte clair), pour "Zitat" c'est 1
		Même mot	1
Reproduire	Indiquer erreurs	Auto	✓
	Mots et groupes	Delai, indication	2,5 S (si sélectionné)
		Indiquer	✓
Réglages	Profil d'utilisateur	(6) „BGedächtnis”	Save, nommer l'exercice si nécessaire
Reproduire			▶ Début de la procédure

Proposition d'apprentissage du morse avec conseils - à propos de HB9HQX Morse 7 Ajout : En route avec le CW Trainer

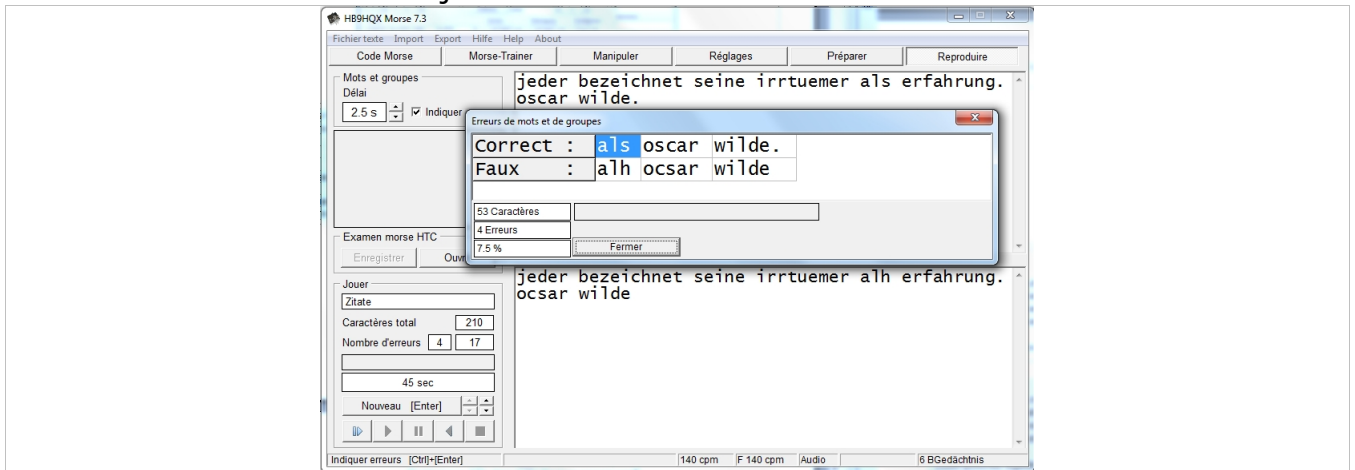

en phase finale
/Return/
/Return/
/Return/

Répéter (Première /Shift/+ pui /Space/)



N'écrivez rien, au mieux (mentalement) ou témoignez calmement. Fermez les yeux et, après la pause, trichez peut-être brièvement sur l'écran, etc. Repoussez un tel exercice avec un texte clair augmenté encore et encore entre les deux. Reprendre les pauses de mots si possible, enfin aussi éteindre l'écran, etc.

Vous pouvez également taper le texte s'il y a de longues pauses entre les mots. Bien sûr, vous pouvez combiner les variantes des exercices A et B comme vous le souhaitez !

Après un certain degré de sécurité, écoutez le récepteur, recherchez les signaux des émetteurs qui peuvent déjà être lisibles. De tels exercices de mémoire sont proches de la réalité et permettent d'aborder la télégraphie de manière plus détendue dans le cadre de la radio amateur.

A temps passé, les radio professionnelle, le télégramme était scanné à partir du modèle. Une copie 1:1 devait être confirmée par le destinataire. La réponse, toujours à partir de l'original, venait toujours des heures ou des jours plus tard, jamais immédiatement !

Avec la radio amateur, la réponse est toujours une réaction immédiate. Principalement de la tête. Les séquences de texte d'une même phrase, on peut aussi interpréter correctement des textes qui ne sont pas tout à fait littéralement repris.

Übung C:
Concours de morse informel du HTC

Profil 5, „Einstellungen Morsewettbewerb“, Les mots de 5 lettres conviennent au début pour se familiariser avec un texte clair

Profil 5 – „Morsewettbewerb“

composer et aller.les paramètres ci-dessous devraient déjà être définis

Formular	Untermenu	Parameter	Selection - commentaires
Réglages	Jeu de caractères aléatoires	abcd...	tous les caractères
	Exercices avec des textes aléatoires	Collection	5 Buchstaben
		Distances des mots	2S, plus tard jusqu'à 0, normal
	Caractère		(80 cpm)
	Farnsworth		Non
	Transmission		(80cpm) votre choix
	Arrêt après chaque mot	Arrêt	Non
		Indiqueur erreurs rouge	✓
	Audio	Audio	✓

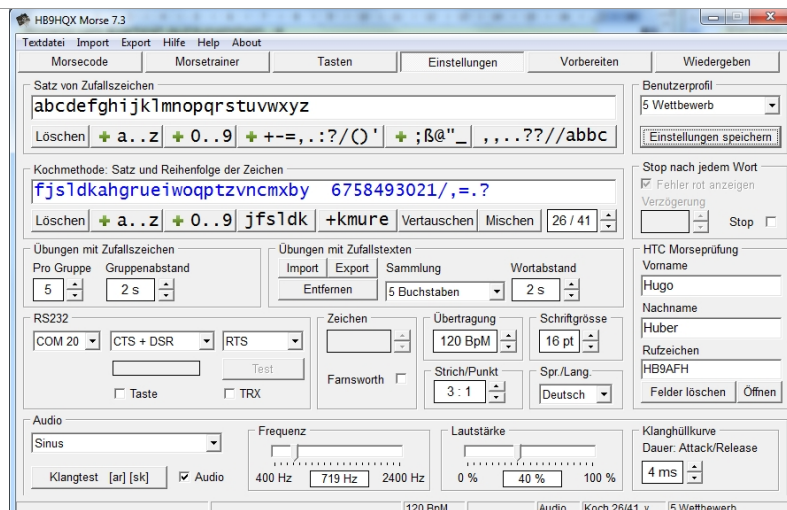

Formular	Sous-rmenu	Menu-Parameter	Selection - commentaires
Préparer	Exercices avec des textes aléatoires		„5 Buchstaben“
	Textes aléatoire	Textes	7
		Même mot	1
	Indiquer erreurs	Auto	✓
Réglages	Profil d'utilisateur	(5)Wettbewerb	Save, nommer l'exercice si nécessaire
Préparer	Textes aléatoire	5Buchstaben	/Reproduire/
Reproduiere			▶ Début de la procédure

Exercices de clé selon l'article 9

Ici, regardez le mot de l'original,
Fermez les yeux, sentez la parole qui coule de votre tête.
Répétez les mots difficiles.

Section 9 - Exercices avec le clé, Explication

La question la plus fréquemment posée :

Faut-il commencer par tâtonner avec le Clé de la main ou prendre tout de suite un El-Bug ?

Si vous êtes encore dans la phase de consolidation des caractères lors de l'écoute, mais que vous avez encore quelques incertitudes, je vous recommande de commencer par la clé à main. Les gestes correspondent exactement au rythme du code Morse. Cette "rétroaction mécanique" aide vraiment à devenir "un" avec le code Morse. Dans les cours, il a été démontré que tous les participants étaient capables d'utiliser le "heurtoir" plus rapidement et sans erreur. Tous les "knockers" ont passé le test de base du HTC en tapant sur le clavier devant les candidats du EL-Bug.

Le maniement de l'El-Bug demande beaucoup plus de pratique. Avec la plupart des clés électroniques actuelles, vous devez choisir entre les modes A et B (technique de pression, modes de mémoire point/clair) et parfois d'autres modes de don. L'objectif est certainement de pouvoir utiliser plus tard le moins fatiguant El-Bug.

Il vaut la peine de commencer par la saisie, de construire une petite interface qui relie la clé à l'ordinateur. (voir l'aide du programme). Cela vous permet d'analyser graphiquement votre propre jeu tactile avec la touche de la main ou, lorsque vous utilisez le El-Bug interne, de le faire décoder en permanence.

Pour éviter que la qualité du son ne dépende des propriétés de la carte son, il est recommandé d'entrer une tonalité de contrôle externe avec la TX.-Key (Monitor-ton)

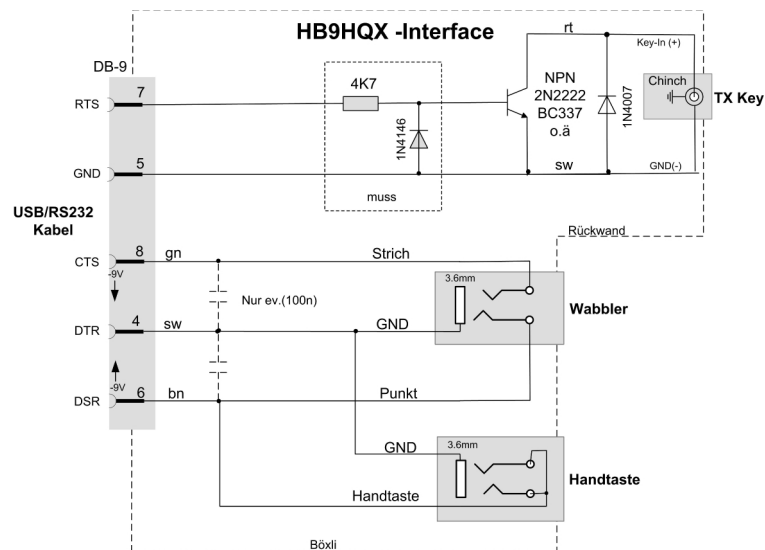

Proposition d'apprentissage du morse avec conseils - à propos de HB9HQX Morse 7 Ajout : En route avec le CW Trainer

Profil 7 - „Tasten“			
Formular	Sous-rmenu	Parameter	Selection - commentaires
Réglages	RS232	Com20,	Recherche dans le system, d'appareils , la com correspondante (Com 20)
		CTS+DSR	manipulateur <input checked="" type="checkbox"/> , CTS oder DSR devenir actif
		RTS	TRX <input checked="" type="checkbox"/> , Active le générateur de tonalité ou le« Monitor » de l'émetteur
			<i>Passez la saisie del Clé de l'émetteur sur (Clé manuel) !</i>
	Audio	Audio	Non
Préparer	Textes Aléatoires	Textes	1
		Zitates	/Manipuler/
Manipuler			manipuler le texte
	Décodage		Analyse graphique/Décodage automatique

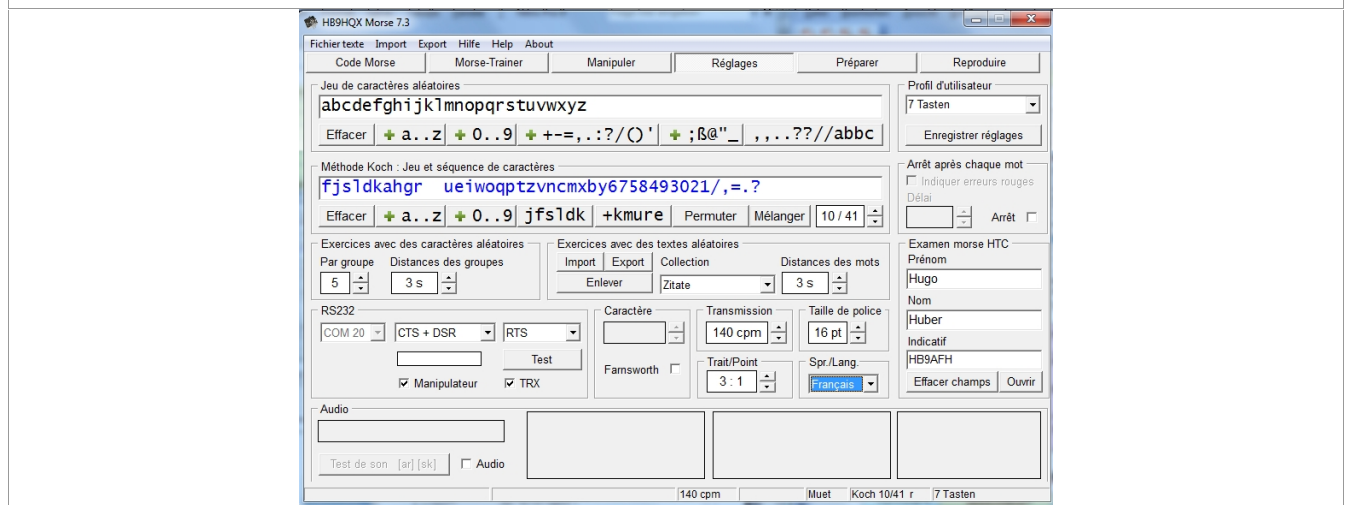

[Réglages] /Souris/

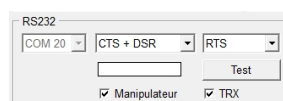

[Réglages] Interface

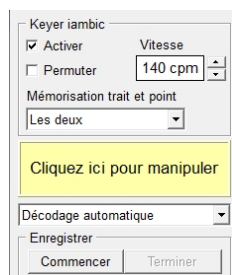

Clé de mains /Souris/ Image du bas

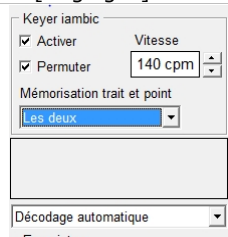

[Tasten] Interface, Wabblor ou /Souris/ Image de droite

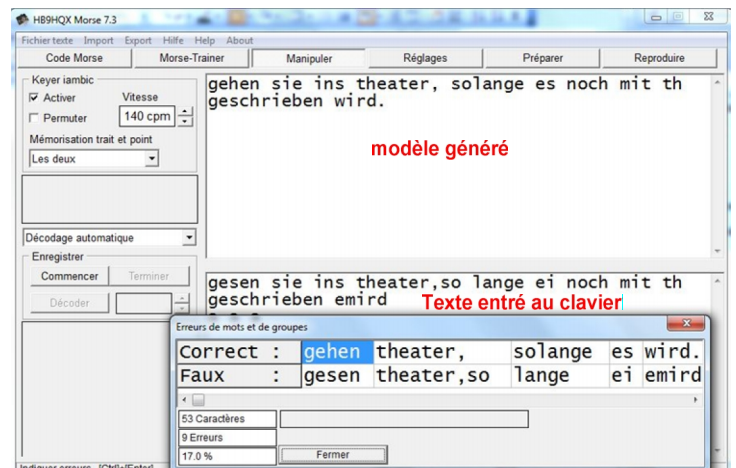

Créer du code Morse avec les boutons de la souris

Pour les premiers essais, vous pouvez utiliser les boutons de la souris directement sur les boutons de formulaire. De cette façon, l'effort d'installation pour les premières frappes est réduit au minimum.

Les deux micro-interrupteurs de la souris vous permettent également de connecter un bouton de la main ou un interrupteur à l'ordinateur. (Voir l'aide HB9HQX V7)

Proposition d'apprentissage du morse avec conseils - à propos de HB9HQX Morse 7
Ajout : En route avec le CW Trainer

Générer des exercices de toucher

Formular	Sous-menu	Menu-Parameter	Selection - commentaires
Préparer	Textes aléatoires	„Zitate“	„Zitate“ ou Sélectionnez le fichier souhaité
		Texte	1 selon le texte ou les (n)groupes
		Même mot	1
		/Tasten/	Modèle créé dans le formulaire manipuler
Manipular		Décodage	Décodage automatique

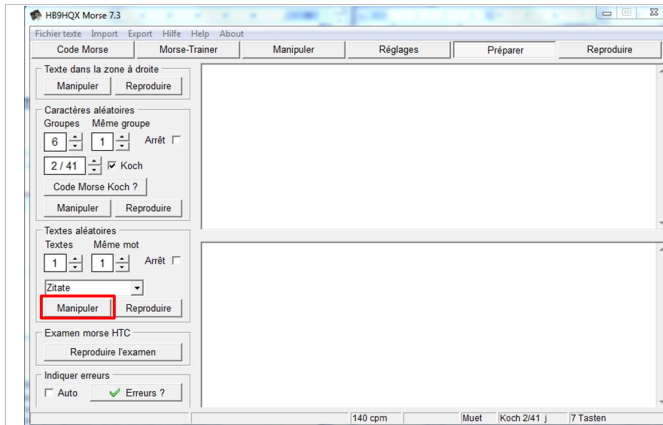

Un modèle pour le toucher est créé.

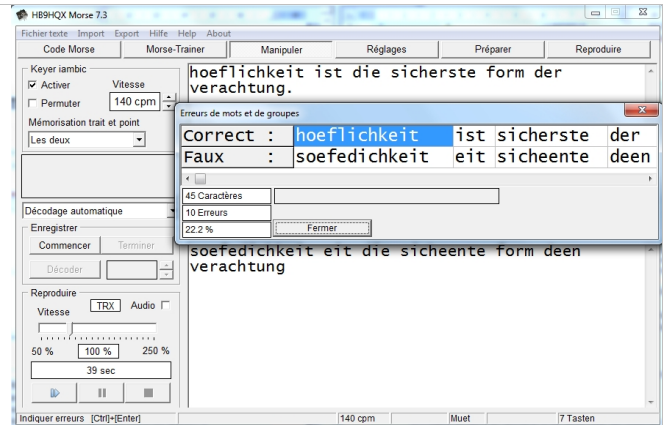

Les différentes façons de préparer un texte
Modèle dans la fenêtre supérieure, texte scanné en dessous
Le décodage automatique est généralement sélectionné

Pour un décodage correct, il est important que les pauses de mots soient maintenues et que la vitesse de balayage soit ajustée. Ceci est particulièrement important lorsque l'on utilise un bug EL externe ou une clé manuelle. Les télégraphistes expérimentés ont tendance à donner le mot "pause" un peu trop court !

Autres éléments du programme

Dans le fichier d'aide du "HB9HQX Morse 7", vous trouverez d'autres outils, qui peuvent nous aider à apprendre à taper. Par exemple

- Enregistrement et lecture d'un exercice de toucher,
- Analyse graphique pour trouver le bon rythme avec le Clé de main. (voir photo ci-dessous)

Avancé :

Tenter de tâtonner un mot d'une phrase dans votre tête. Regarder la parole, détourner le regard, sentir la parole d'un seul coup. Mot suivant dans la phrase, etc.

Essayez aussi de vous sortir une phrase complètement de la tête.

En radioamateur, vous avez besoin dans un QSO, d'une réponse, d'une réaction immédiate, !

Proposition d'apprentissage du morse avec conseils - à propos de HB9HQP Morse 7
Ajout : En route avec le CW Trainer

Analyse graphique

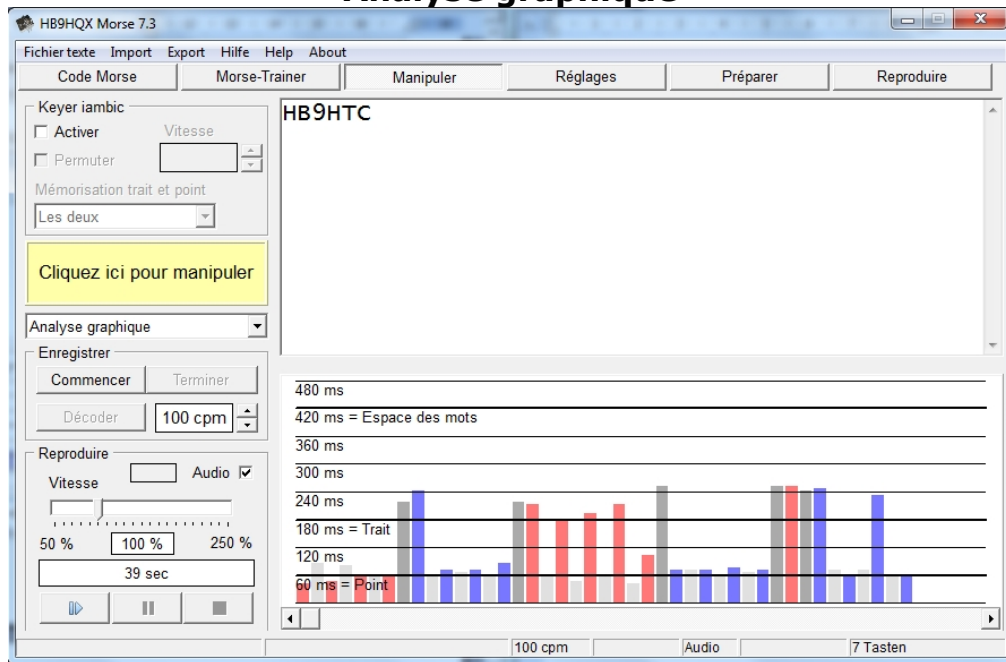

H B 9 H T C
/ Fait avec le Souris /

Section 10 - Test de morse HTC

Un bon exercice quotidien pour les étudiants avancés. Quatre ou huit minutes par jour, quelqu'un devrait trouver le temps si vous voulez améliorer votre code Morse. La structure du texte contient tout : différents indicatifs, des textes QSO, des textes simples en anglais et en allemand, des groupes de cinq. Grâce à cet exercice, vous pouvez facilement constater les progrès réalisés. Ces exercices ont pour but de maîtriser la CW de manière à ce qu'elle devienne utilisable pour la pratique.

Les honneurs actuels, les badges sont pour 60, 80, 100, 120 BpM. Pour des raisons de pratique, d'autres rythmes sont possibles.

Pour une distinction honorifique, un texte manuscrit réussi peut également être tapé dans la fenêtre de texte inférieure, stocké et envoyé

Si vous nous envoyez un texte français approprié, nous pouvons l'intégrer dans la version française !

Aucun profil nécessaire

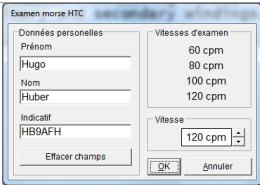
Formular	Sous-menu	Parameter	Selection - commentaires
Préparer	Examen Morse HTC		Reproduire Examen
			
Reproduire			Remplissez le formulaire d'examen, OK ▶ lancez
			<p>12456 50932 ... Tapez du texte ou faites un bon exercice d'écriture sous la fenêtre. Corrigez ce qui est possible et économisez. (propre indicatif, vitesse, numéro courant par niveau de vitesse)</p>
Reproduire	Examen Morse HTC		save HB9XXX_120_1

Évaluation

Formular	Sous-menu	Parameter	Selection - commentaires
Reproduire	Examen Morse HTC	ouvrir	Charger le fichier ▶ lancez

Structure typique d'un texte de test

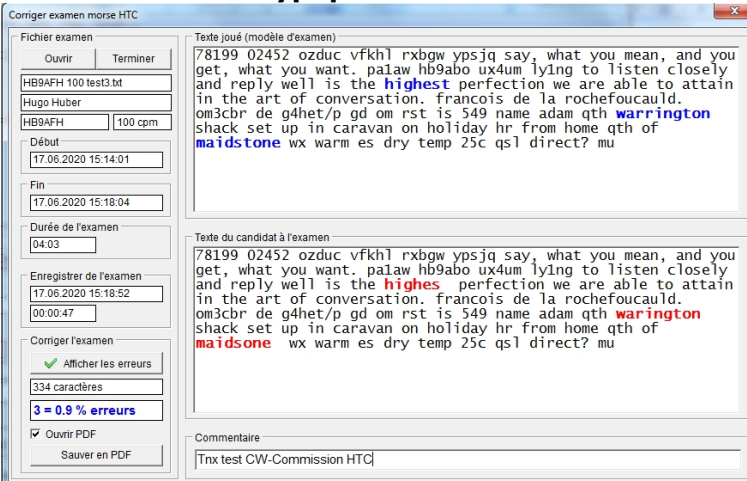

Corriger examen morse HTC

Fichier examen
Ouvrir Terminer
HB9AFH 100 test3.txt
Hugo Huber
HB9AFH 100 cpm
Début 17.06.2020 15:14:01
Fin 17.06.2020 15:18:04
Durée de l'examen 04:03
Enregistrer de l'examen 17.06.2020 15:18:52 00:00:47
Corriger l'examen
Afficher les erreurs
334 caractères
3 = 0.9 % erreurs
Ouvrir PDF
Sauver en PDF

Texte joué (modèle d'examen)
78199 02452 ozduc vfkhl rxbgw ypsjq say, what you mean, and you get, what you want. palaw hb9abo ux4um lyng to listen closely and reply well is the **highest** perfection we are able to attain in the art of conversation. francois de la rochefoucauld. om3cbr de g4het/p gd om rst is 549 name adam qth **warrington** shack set up in caravan on holiday hr from home qth of **maidstone** wx warm es dry temp 25c qsl direct? mu

Texte du candidat à l'examen
78199 02452 ozduc vfkhl rxbgw ypsjq say, what you mean, and you get, what you want. palaw hb9abo ux4um lyng to listen closely and reply well is the **highes** perfection we are able to attain in the art of conversation. francois de la rochefoucauld. om3cbr de g4het/p gd om rst is 549 name adam qth **warrington** shack set up in caravan on holiday hr from home qth of **maidstone** wx warm es dry temp 25c qsl direct? mu

Commentaire
Txn test CW-Commission HTC

Section 11 - Créer des fichiers sonores MP3

Avec le HB9HQX Morse 7, vous pouvez également convertir tout exercice créé en un fichier sonore, par exemple créer un fichier MP3. Les personnes qui sont souvent sur la route peuvent écouter tous les exercices imaginables avec un lecteur MP3 ou les écouter plusieurs fois.

Un exemple :
<Daily Quote> ou un autre texte d'exercice souhaité

Aucun profil nécessaire

<i>Formular</i>	<i>MENU et menu</i>	<i>Parameter</i>	<i>Selection - commentaires</i>
Réglages	Exercices avec des textes aléatoires	Collection	Par ex. (Daily Quote)
		Distances des mots	Vous a choisir
	Transmission		100 BpM, wählen
	Farnsworth		Aus ou choisir
Préparer	textes aléatoires	Textes	1
	Audio	Audio	√ select
		Même mot	1
			Reproduire
Reproduir			I ► lancez, attendre, en fin
	Export	*.mp3	Dossier (Daily Quote),save
			Cela prend un moment

Par défaut, le fichier est stocké dans le répertoire du programme HB9HQX Morse 7, dans le sous-répertoire .MP.

Section 12 – Apprendre le morse en route avec le "téléphone portable" et le "CW Trainer".

Beaucoup d'apprenants ont un long chemin à parcourir et voudraient profiter de ce temps pour écouter des exercices de morse.

Je peux vous recommander une application de formation CW-Trainer, de Wolphi LLC info@wolphi.com.

La procédure d'apprentissage que je voudrais cependant, telle que décrite ici, conserver si possible.

Tous les fichiers texte créés avec HB9HQX Morse 7 (tous les exercices) peuvent être copiés et enregistrés dans le dossier correspondant de CW Trainer. Les paramètres tels que la vitesse, le pas, etc. sont sélectionnés dans CW Trainer. En cours de route, la "mise par écrit pour se contrôler" n'est pas toujours possible. Cela serait particulièrement nécessaire au début, lorsque vous commencez à apprendre le morse. Pour changer, vous pouvez simplement suivre le texte du code Morse à l'écran, ce qui a également un bon effet d'apprentissage. Les apprenants avancés n'ont pas besoin d'écrire quoi que ce soit, ils choisissent des exercices en texte clair appropriés, comme cela a été mentionné dans l'entraînement à la mémoire, dans la section 8.

Voici un exemple pour charger un <test de morse> ou un <texte> dans l'entraîneur de morse : Sélectionnez <Examen de contrôle> ou un autre texte d'exercice souhaité/texte aléatoire, jouez

Formular	Menu-/Sous-menu	Parameter	Selection - commentaires
Préparer	Textes aléatoires ou Examen Morse HTC	Collection Reproduire l'examen	z.B. (Daily Quote) Morserübung ▶ lancez,
	Textdatei		nome fichier, save

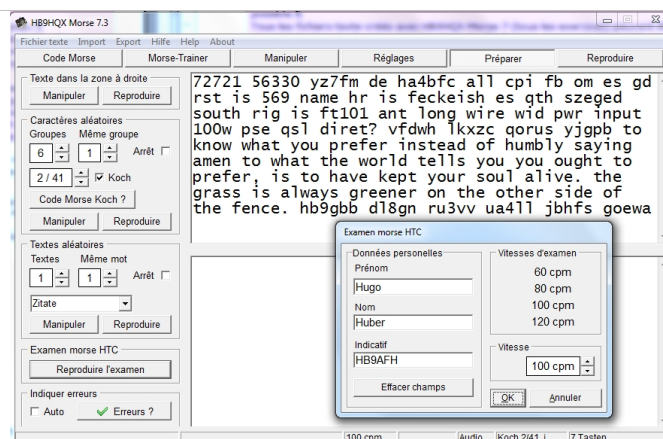

Par défaut, le fichier est stocké dans le répertoire de programme de HB9HQX Morse 7, dans le sous-répertoire <txt>. Si cela est nécessaire pour le transfert de données, connectez le câble USB, ouvrez la fenêtre de l'explorateur pour chacun des deux programmes, copiez le(s) fichier(s) créé(s) dans le dossier du programme CW-Trainer.

Proposition d'apprentissage du morse avec conseils - à propos de HB9HQX Morse 7 Ajout : En route avec le CW Trainer

Enregistrer le fichier texte sous : (Morseprüfung 1)

Name	Änderungsdatum	Typ	Größe
Morseprüfung 1	09.01.2019 09:55	Textdokument	1 KB
MUS_67	15.10.2012 14:04	Textdokument	3 KB

Copie dans le dossier du programme CW Trainer : (Morseprüfung 1)

Dans CW Trainer, par exemple, sélectionnez le mode ebook, sélectionnez le Morse Check 1, puis l'écran de droite apparaît, vous pouvez commencer l'exercice immédiatement.

le « keying » en déplacement "hors de votre poche".

Le PicoKeyer/Ultra PicoKeyer de NOAXS s'est avéré idéal pour le keying en déplacement - "hors de votre poche". Actuellement, le petit kit est proposé par différents fournisseurs à environ 30 Fr. Les quelques composants peuvent également être assemblés par des personnes ayant peu d'expérience en matière de soudure. La saisie avec une clé à main ainsi qu'avec un (mini) wabblers est possible. Parmi les nombreux paramètres, il suffit généralement d'activer et de désactiver la tonalité de surveillance et de choisir une fois entre le mode EL-Bug (A) ou (B), respectivement la touche manuelle (S). (Mode B = technique de compression, mémoire de points et de lignes)

Les exercices de toucher aident, parce que vous devenez vous-même actif, à renforcer et à améliorer votre code Morsen.



Kit PicoKeyer-Plus (à gauche)
et les plus récentes Kit Ultra PicoKeyer, avec prise pour casque (à droite)
La consommation de la batterie est faible, aucun interrupteur n'est nécessaire.

<http://www.hamgadgets.com/ULTRA-PICOKEYER>

Amusez-vous à apprendre, mieux vaut commencer tout de suite et essayer ! Si vous avez des questions, veuillez contacter HTC !

pour le HTC - Hugo HB9AFH hb9afh@hb9htc.ch

